

# FICHE TECHNIQUE : Poteau 76 galva pour miroir

RÉF. 126011



16/20

## PERFORMANCE

Extraction	B
Production	B
Distribution	B
Utilisation	A
Elimination	B



## CARACTÉRISTIQUES TECHNIQUES

### Fabrication française

Poteau en acier galvanisé diam 76 mm

Distance entre le bas du cadre du miroir et le sol : 2.3 m

### DIMENSIONS ET POIDS

Dim : 76 x 4000 mm

HT scellement : 0.5 minimum

Poids : 28 kg

### OPTIONS

Peint sur galva

### FABRICATION



### DELAIS

Environ 3 à 4 semaines - A confirmer lors de la commande

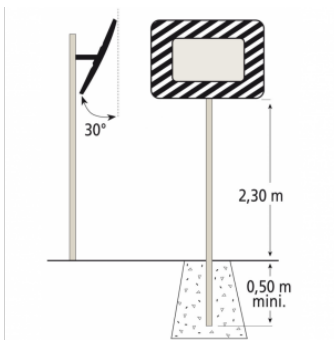

L'ensemble des informations présentes sur ce document sont susceptibles d'être modifiées à tout moment et sans préavis. Elles sont fournies à titre purement informatif et n'ont aucun caractère contractuel.